

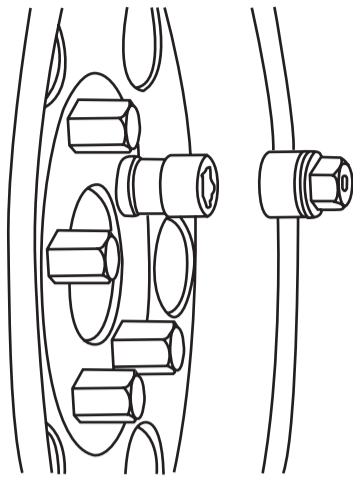

Kia Genuine Accessories developed by MOBIS
www.mobisparts.eu

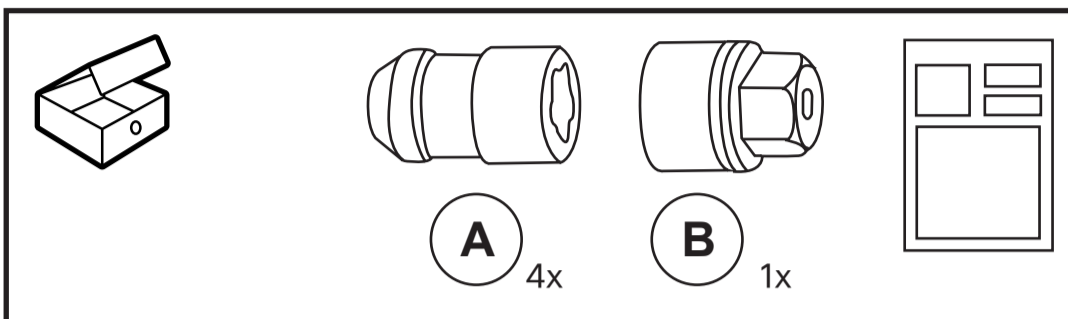

66490ADE52

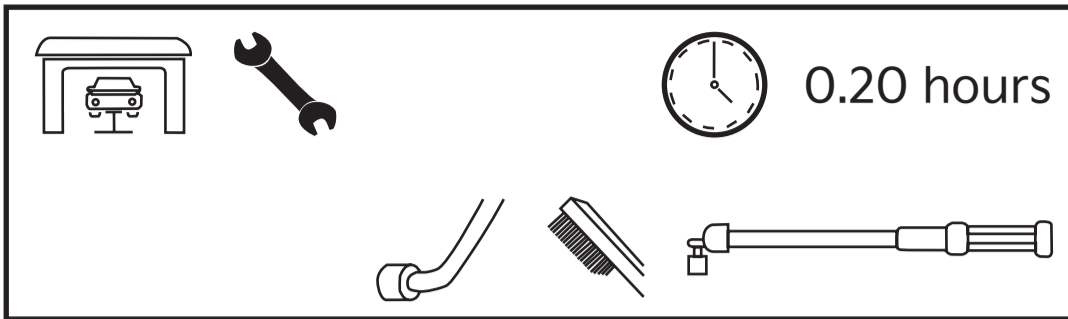

GB Fitting Instructions
Regular cleaning of the car/wheels help to extend the lifetime of your wheel locks.

INSTALLATION

1. Remove one lug nut/bolt from each wheel. If studs are dirty, clean with a wire brush prior to installing locks. **⚠ NO grease/oil application on the thread!**
2. By hand, install a wheel lock on each wheel.
3. Take the special key supplied in the wheel lock set and place it on top of the wheel lock, turning until the key and wheel lock patterns engage. Place the lug wrench on the key, and while applying pressure on the key tighten the wheel lock to the recommended torque specifications found in the owners manual. For best results use a torque wrench and socket for final tightening.

REMOVAL

1. Use the special key and your lug wrench. Place the key on top of the wheel lock and turn until the pattern of the key and wheel lock engage. Place the lug wrench on the key, and while applying pressure on the key, loosen the wheel lock.
 2. To reinstall wheel locks see installation procedure above.
- NOTE:** For ease of installation and removal, the wheel lock should always be the last lug nut/bolt tightened and the first one loosened.
- CAUTION:** Use of an impact wrench may cause permanent damage to lock and key. If in doubt about lock application, ask your dealer for assistance.
- Please contact your car insurance company to ask for discounts on using anti-theft locking wheel nuts.**

DO NOT USE WHEEL LOCKS ON STEEL WHEELS!

ESP Instrucciones de Montaje
Una limpieza periódica del vehículo y de las llantas prolonga la vida útil de los seguros antirrobo de ruedas.

MONTAJE

1. Retire una tuerca o bulón de cada rueda. De ser necesario, limpie la tuerca/el bulón con un cepillo metálico antes de montar la tuerca o el bulón de seguridad.
- ⚠ NO aplique grasa/aceite sobre la rosca.**
2. Enrosque una tuerca o el bulón de seguridad en cada rueda.
3. Tome la llave especial incluida en el paquete del dispositivo antirrobo de ruedas y colóquela sobre la tuerca/el bulón de seguridad. Gire la llave especial hasta que encaje por complet en la ranura de codificación de la tuerca / el bulón de seguridad. Atornille la tuerca / el bulón con ayuda de la llave y en el momento de giro especificado (tenga en cuenta las especificaciones acerca del momento de giro recomendadas en el manual de instrucciones). Ejercza la presión axial correspondiente en dirección a la rueda. Para obtener los mejores resultados, utilice una llave de momento de giro.

DESMONTAJE

1. Para aflojar la tuerca / el bulón de seguridad, gire la llave especial hasta que encaje por completo en la ranura de codificación de la tuerca / el bulón de seguridad. Ejercza la presión axial correspondiente en dirección a la rueda.
 2. Para volver a montar la tuerca / el bulón de seguridad, consulte las instrucciones de montaje anteriormente especificadas.
- OBSERVACION:** Para facilitar el montaje y el desmontaje, ajuste siempre la tuerca / el bulón de seguridad en ú ltimo lugar y desajústela/o en primer lugar.
- ATENCIÓN:** ¡No utilice herramientas eléctricas o de aire comprimido para enroscar o desenroscar! En caso de dudas acerca de la aplicación de las tuercas / los bulones, consulte a su distribuidor.

Pida a su compañía de seguros de coche un descuento por usar seguros antirrobo de ruedas.
¡NO APLIQUE LOS SEGUROS ANTIRROBO DE RUEDAS EN LLANTAS DE ACERO!

SE Monteringsanvisning
Regelbunden rengöring av bilen och fälgarna förlänger fälgåsets livslängd.

MONTAGE

1. Avlägsna en hjulmutter/-bult per hjul. Vid behov rengör man muttern/bulten med en trådborste innan den låsbara hjulmuttern/bulten monteras.
- ⚠ Lågg INGET fett/olja på gången.**
2. Skruva på en låsbar hjulmutter/-bult per hjul.
3. Använd specialnyckeln som bifogas förpackningen. Vrid specialnyckeln tills den hakat in komplett i den låsbara hjulmutter/bultens koderingsspår. Skruva fast muttern/bulten med hjulmutter/bultnyckeln och angivet vridmoment (beakta det vridmoment som rekommenderas i bruksanvisningen). Därvid skall motsvarande axialtryck riktning hjul utövas. För bästa monteringsresultat skall man använda en momentnyckel för fastskruvningen.

DEMONTERING

1. Får att lossa hjulmutter/bulten vrider man specialnyckeln tills den hakat in komplett i den låsbara hjulmutter/bultens koderingspår. Därvid skall motsvarande axialtryck riktning hjul utövas.
 2. För att åter montera den låsbara hjulmutter/bulten läser man analogt beskrivningen „Montage“.
- ANMÄRKNING:** För att underlätta montering och demontering skall den låsbara hjulmutter/bulten alltid dragas åt sist och lossas först.
- OBSERVERA:** Använd inga elektriska eller tryckluftsdrivna apparater varken för fastdragnig eller lossning. För ytterligare frågor angående fastsättningen av muttern/bulten vänder man sig till sin återförsäljare.
- Fråga din bilförsäkring vilka rabatter som gäller vid användning av fälgå. ANVÄND INTE FÄLGLAS PÅ STÅLFÄLGAR!**

DE Montageanleitung
Regelmäßiges reinigen des/der Fahrzeugs/Felgen verlängern die Lebensdauer der Raddiebstahtsicherungen.

MONTAGE

1. Pro Rad eine Radmutter/-bolzen entfernen. Wenn nötig, reinigen Sie die Muttern/Bolzen mit einer Drahtbürste bevor Sie die abschließbare Radmutter/-bolzen montieren. **⚠ KEIN FETT/ÖL auf das Gewinde bringen!**
2. Pro Rad eine abschließbare Radmutter/-bolzen aufschrauben.
3. Nehmen Sie den Spezialschlüssel der dem Räderdiebstahlssicherungspack beigelegt ist und setzen Sie ihn auf die abschließbare Radmutter/-bolzen. Drehen Sie den Spezialschlüssel solange, bis er vollständig in die Codierungsrille der abschließbaren Radmutter/-bolzen einrastet. Schrauben Sie mit dem Radmutter/-bolzenschlüssel und dem vorgeschriebenen Drehmoment (beachten Sie die in der Gebrauchsanleitung empfohlenen Drehmomentspezifikationen) die Mutter/Bolzen fest. Dabei entsprechenden Axialdruck Richtung Rad ausüben. Verwenden Sie beim Festschrauben einen Drehmomentschlüssel für das beste Montageergebnis.

DEMONTAGE

1. Drehen Sie den Spezialschlüssel solange, bis er vollständig in die Codierungsrille der abschließbaren Radmutter/-bolzen einrastet um die abschließbare Radmutter/-zu lösen. Dabei entsprechenden Axialdruck Richtung Rad ausüben.
 2. Um die abschließbare Radmutter/-bolzen wieder zu montieren, sehen Sie analog die Beschreibung „Montage“ vor.
- BEMERKUNG:** Um Montage und Demontage zu erleichtern, soll die abschließbare Radmutter/-bolzen immer zuletzt festgedreht und zuerst losgedreht werden.
- ACHTUNG:** Weder zum Festziehen noch zum Lösen elektrische oder Druckluftgeräte verwenden! Für Fragen über die Applikation der Muttern/Bolzen, bitte fragen Sie nach Information bei Ihrem Händler.
- Fragen Sie Ihre KFZ-Versicherung nach einem Beitragsnachlaß für die Benutzung von Raddiebstahtsicherungen.**
RADDIEBSTAHTSICHERUNG NICHT AUF STAHLFELGEN VERWENDEN!

NL Montagevoorschrift
Door het voertuig / de volgen regelmatig te reinigen wordt de levensduur van de wielbeveiligingen verlengd.

MONTEREN

1. Demonteer één wielmoer/bout per wiel. Indien nodig, maak de tapeinden schoon met een staalborstel vóór u de anti-diefstalmoeren/bouten monteert.
- ⚠ GEEN vet/olie op de schroefdraad aanbrengen.**
2. Installeer manueel een anti-diefstamoer/bout op ieder wiel.
3. Gebruik de speciale sleutel uit de set en plaats deze op de anti-diefstalmoer/bout. Draai tot sleutel en moer/bout in elkaar passen. Plaats een moer/boutsleutel op de speciale sleutel en draai de anti-diefstamoer/bout aant terwijl u druk uitoefent op de sleutel. Raadpleeg de voordpapierenvan het voertuig voor aandraaimomenten. Gebruik een mommentsleutelcombinatie bij het vastdraaien voor het beste resultaat.

DEMONTEREN

1. Gebruik de speciale sleutel uit de set en moer/boutsleutel. Plaats de sleutel op de anti-diefstalmoer/bout en draai tot sleutel en moer/bout in elkaar passen. Plaats een moer/boutsleutel op de speciale sleutel en draai de anti-diestalmoer/bout los terwijl u druk uitoefent op de sleutel.
 2. Om de anti-diefstalmoeren/bouten opnieuw te monteren, zie de montage-instructies bovenaan.
- NOTA:** Om monteren en demonteren te vergamakkelijken, moeten de anti-diefstalmoeren/bouten steeds als laatste worden vastgedraaid en als eerste worden losgedraaid.
- OPGELET:** Gebruik van een slagmoersleutel kann anti-diefstalmoeren/bout en sleutel blijvend beschadigen. Gelieve uw dealer te consulteren in verband met vragen over de toepassing van de moeren/bouten
- Informeer bij uw autoverzekeraar naar een premiekorting voor het gebruik van wielbeveiligingen.**
GEbruik DE WIELBEVEILIGING NIET OP STALEN VELGEN!

RUS Руководство по монтажу

Регулярная очистка дисков автомобиля увеличивает срок службы колесных противоугонных устройств.

МОНТАЖ

1. Удалите одну колесную гайку/один колесный болт с каждого колеса. При необходимости, выполните очистку гайки/болта с помощью проволочной щетки перед установкой секретной гайки/секретного болта.
- ⚠ НЕ СМАЗЫВАЙТЕ** резьбу смазкой или маслом.
2. Навинтите по одной секретной колесной гайке/одному секретному колесному болту на каждое колесо.
3. Возьмите специальный ключ, прилагаемый к комплекту секреток, и установите его на секретную гайку/секретный болт. Поворачивайте специальный ключ до тех пор, пока он полностью не совместится с фигурной выточкой секретной гайки/секретного болта. Затяните секретную гайку/секретный болт с помощью специального ключа предписанным моментом затяжки (соблюдайте указанные в руководстве по эксплуатации характеристики момента затяжки). При этом следует приложить соответствующее осевое усилие в направлении колеса. Для достижения оптимального результата при затягивании используйте динамометрический ключ.

ДЕМОНТАЖ

1. Для снятия секретки поворачивайте специальный ключ до тех пор, пока он полностью не совместится с фигурной выточкой секретной гайки/секретного болта. При этом следует приложить соответствующее осевое усилие в направлении колеса.
 2. Для повторного монтажа секретной гайки/секретного болта выполните действия, описанные в разделе «Монтаж».
- ПРИМЕЧАНИЕ:** Для облегчения процесса монтажа и демонтажа затягивание секреток рекомендуется выполнять в последнюю очередь, а отвинчивание – в первую.
- ВНИМАНИЕ:** Как для затяжки, так и для отвинчивания запрещается использовать электрические или пневматические устройства! Со всеми вопросами, касающимися области применения секреток, обращайтесь к вашему торговому представителю. Обратиться в вашу страховую компанию с просьбой предоставить скидку в связи с использованием средств защиты от кражи колес.
- НЕ ИСПОЛЬЗОВАТЬ СРЕДСТВА ЗАЩИТЫ ОТ КРАЖИ КОЛЕС НА СТАЛЬНЫХ КОЛЕСНЫХ ДИСКАХ!**

FR Instructions de Montage
Un nettoyage régulier du véhicule et des jantes du véhicule accroît la durée de vie du système antivol de roues.

MONTAGE

1. Enlevez un écrou/boulon par roue. Si nécessaire, nettoyez les goujons à l'aide d'une brosse métallique avant d'installer les écrous/boulons antivol.
- ⚠ NE PAS appliquer de graisse/d'huile sur le filet.**
2. Installez à la main un écrou/boulon antivol par roue.
3. Utilisez la clef spéciale fournie dans la trousse et positionnez-la sur l'écrou/boulon antivol.
4. Tournez jusqu'au moment où la clef et l'écrou s'ajustent. Placez un serre-écrou sur la clef et, pendant que vous exercez pression sur la clef, serrez l'écrou/boulon antivol selon les moments de serrage recommandés que vous trouvez dans les documents de bord de la voiture. Pour le serrage final, servez-vous d'un clef de torsion et raccordez afin d'atteindre le meilleur résultat.

DEMONTAGE

1. Utilisez la clef spéciale fournie dans la trousse et un serre-écrou/boulon. Positionnez la clef sur l'écrou/boulon antivol et tournez jusqu'au moment où la clef et l'écrou/boulon s'ajustent. Placez le serre-écrou sur la clef et desserrez l'écrou/boulon antivol pendant que vous exercez pression sur la clef.
 2. Pour réinstaller les écrous/boulons antivol, veuillez consulter la procédure d'installation ci-dessus.
- NOTE:** Afin de faciliter le montage et le démontage, serrez toujours l'écrou/boulon antivol en dernier et desserrez-le en premier.
- ATTENTION:** L'emploi d'une clef à chocs peut endommager la clef et l'écrou/boulon antivol. Consultez le dealer en cas des questions concernant l'application des écrous/boulons.

Demandez à votre assurance auto une remise des cotisations pour l'utilisation de protections antivol de roues.
N'UTILISEZ PAS DE PROTECTION ANTIVOL DE ROUES SUR DES JANTES EN ACIER!

IT Istruzioni di Montaggio
La pulizia regolare del veicolo / dei cerchioni aumenta la durata dei dispositivi antifurto ruote.

MONTAGGIO

1. Togliere un dado/bullone fissaggio ruota per cerchione. Se necessario, prima di montare i dadi/bulloni antifurto per ruote pulirli con una spazzola metallica.
- ⚠ NON applicare grasso/olio sulla filettatura**
2. Avvitare un dado/bullone antifurto su ogni ruota.
3. Prendere la chiave speciale acclusa al set antifurto, applicarla sul dado/bullone antifurto e girarla fino al suo completo inserimento nella scanalatura codificata. Con la chiave per dadi/bulloni fissaggio ruota e il momento torcente prescritto (rispettare le specificazioni sul momento torcente contenute nelle istruzioni per l'uso) stringere i dadi/bulloni esercitando una spinta assiale in direzione della ruota. Per un montaggio ottimale, per l'avvitamento utilizzare una chiave torsiometrica.

SMONTAGGIO

1. Per allentare i dadi/bulloni antifurto per ruote, girare la chiave speciale fino al suo completo inserimento nella loro scanalatura codificata esercitando un'adeguata spinta assiale in direzione della ruota.
 2. Per rimontare i dadi/bullone antifurto vedi descrizione "Montaggio"
- NOTA:** per facilitare il montaggio e lo smontaggio, i dadi/bulloni antifurto per ruote dovrebbero sempre essere stretti per ultimi e svitati per primi.
- ATTENZIONE:** per stringere e allentare non utilizzare mai apparecchi elettrici o ad aria compressa! In caso di eventuali domande sull'applicazione dei dadi/bulloni, rivolgersi al negoziante presso il quale è stato effettuato l'acquisto.
- Chiedere alla propria assicurazione uno sconto per l'utilizzo dell'antifurto ruote.**
NON UTILIZZARE L'ANTIFURTO RUOTE SU CERCHI IN ACCIAIO!

DK Montagevejledning

Regelmæssig rengøring af bilen/forlægene hjultryverisikringens levetid.

MONTAGE

1. Fjern en hjulmøtrik/-bolt for hvert hjul. Rens om nødvendigt møtrikkerne/boltene med en stålørste, inden du monterer den aflåselige hjulmøtrik/-bolt.
- ⚠ Kom INTET fedt/olie på gevindet.**
2. Skru for hvert hjul en aflåselig hjulmøtrik/-bolt på.
3. Tag specialnøglen, som ligger i pakken med tyverisikringen til dæk og sæt den på den aflåselige hjulmøtrik/-bolt. Drej specialnøglen, indtil den falder helt i hak i kodningskærven af den aflåselige hjulmøtrik/-bolt. Spænd møtrikken/bolten med skruer/boltnøglen og det foreskrevne spændemoment (tag hensyn til de i brugsvejledningen anførte specifikationer for spændemomentet.) Udøv herved det tilsvarende aksiale tryk i retning af hjulet. Benyt til fastspænding en momentnøgle for at opnå det bedste montereresultat.

DEMONTAGE

1. Drej specialnøglen, indtil den falder helt i hak i kodningskærven af den aflåselige hjulmøtrik/-bolt for at løsne den aflåselige hjulmøtrik/-bolt. Udøv herved det tilsvarende aksiale tryk i retning af hjulet.
 2. Se tilsvarende I beskrivelsen "Montage" for atter at montere den aflåselige hjulmøtrik/-bolt.
- BEMÆRKNING:** For at gøre montagen nemmere skal den aflåselige hjulmøtrik/-bolt altid spændes som den sidste og løsnes som den første.
- GIV AGT:** Benyt ingen elektriske eller trykluftdrevne redskaber hverken til at løsne eller til at spænde skruen! Vedrørende spørgsmål angående brugen af møtrikkerne/boltene, spørg venligst din forhandler om nærmere oplysninger.
- Spørg dit bilforsikringselskab om muligheden for en præmierabat ved brug af hjultryverisikringer.**
HJULTYVERISIKRING MÅ IKKE ANVENDES PÅ STÅLFÆLG!



SF Asennusohjeet

Ajoneuvon/renkaiden säännöllinen puhdistaminen pidentää pyörien varkaussuojan käyttöikä.

ASENNUS

1. Irrota jokaisesta pyörästä yksi mutteri ja pyöräpultti. Puhdista mutterit/pultit tavittessa teräsharjalla, ennen kuin asennat lukittavat pyörämutterit/-pultit paikoilleen.

▲ **ÄLÄ laita rasvaa/öljyä ruuviin kierteisiin.**

2. Kiinnitä lukittavat mutterit/pultit paikoilleen, yksi pyörää kohti.

3. Aseta erikoisavain (kuuluu toimitukseen/osasarjaan) lukittavan mutterin/pultin päälle. Kierrä erikoisavainta, kunnes se lukittuu ääriasentoon merkkiuraan. Nyt lukittavan mutterin/pultin voi irrottaa. Samalla avainta on painettava akselin suuntaan. Kiristä sitten mutterit/pultit avaimella annettuun tiukkuuteen (vrt. käsikirjassa annetut vääntömomentit). Momenttiavainta on samalla painettava akselin suuntaan. Kiristykseen suositamme käyttämään nimenomaan momenttiavainta, koska sillä saavutetaan tarkka kireys.

IRROTUS

1. Aseta erikoisavain lukittavan pyörämutterin/-pultin päälle ja kierrä avainta, kunnes se lukittuu ääriasentoon merkkiuraan. Nyt lukittavan mutterin/pultin voi irrottaa.

2. Osien kiinnitys ja irrotus, vrt. ohjeet kohdassa Asennus.

VIHJE: Pyörien asennusta helpottaa, kun lukittava pyörämutteri/-pultti kiristetään aina vasta lopuksi ja irrotusvaiheesta taas irrotetaan aina ensimmäiseksi.

HUOMIO: Mutterien ja pulttien kiristykseen ja irrotukseen ei saa käyttää sähkö- tai paineilmatomisia työkaluja! Varkaussuoja ja muttereihin/pultteihin liittyviä lisätietoja saa alan erikoisliikkeistä.

Kysy autovakuutuksesta alennusta, jos otat käyttöön renkaiden varkaudenestolukon.

VARKAUDENESTOLUKKO EI SOVELLU TERÄSVANTEISIINI!

NO Monteringsanvisning

Regelmessig vask av bil/felger forlenger levetiden for hjulsikringene dine.

MONTERING

1. Fjern en hjulmutter/-bolt pr. hjul. Rengjør om nødvendig mutteren/bolten med en stålborste før du monterer den låsbare hjulmutteren/-bolten.

▲ **IKKE sett inn gjengene med fett/olje.**

2. Skru på en låsbar hjulmutter/-bolt pr. hjul.

3. Ta spesialnøkkelen som er vedlagt hjultrykeringspakken og sett den på den låsbare hjulmutter/-bolten. Drei spesialnøkkelen så lenge til den griper helt inn i kodingsrillen til den låsbare hjulmutter/-bolten. Skru mutteren/bolten fast med hjulmutter/-bolt-nøkkelen og foreskrevet dreiemoment (vær oppmerksom på anbefalte dreiemomente ntspesifikasjoner i bruksanvisningen). Bruk derved tilsvarende aksialtrykk i retning hjul. Benytt en momentnøkkel når du skrur fast for å oppnå det beste monteringsresultatet.

DEMONTERING

1. Drei spesialnøkkelen så lenge til den griper helt inn i kodingsrillen til den låsbare hjulmutteren/-bolten for å løse den låsbare hjulmutter/-bolten. Bruk derved tilsvarende aksialtrykk i retning hjul.

2. For å montere den låsbare hjulmutteren/-bolten igjen, se beskrivelsen „Montering“

BEMERK: For å gjøre monteringen og demonteringen lettere skal alltid den låsbare hjulmutteren/-bolten dreies fast til slutt og først dreies løs.

OBS: Benytt aldri elektriske eller trykkluftapparat for å trekke fast eller å for å løse! For spørsmål om anvendelsen av mutrene/boltene, henvend deg til din forhandler for informasjon.

Spør hos din bilforsikring om nedsatt premie ved bruk av tyverisikring av hjul. IKKE BRUK TYVERISIKRING AV HJUL PÅ STÅLFELGER!

SK Navodila za montažo

Redno čiščenje vozila/platišč podaljšuje življenjsko dobo zavarovanja koles proti kraji.

MONTAŽ

1. Na každém kolese odstráňte jednu kolesovú maticu/skrutku. Ak je to nutné, vyčistite matice/ skrutky drôtenou kofou, skôr ako namontujete uzamykateľne kolesové matice/ skrutky. ▲ **NEMAŽTE závit tukom ani olejom.**

2. Na každé koleso naskrutkujte jednu uzamykateľnú kolesovú maticu/skrutku.

3. Vezmite špeciálny kľúč, ktorý je priložený k baliku ochrany kolies proti krádeži a nasadte ho na uzamykateľnú kolesovú maticu/skrutku. Špeciálnym kľúčom otačajte dovtedy, kým úplne nezaskočí do kódovacej drážky uzamykateľnej kolesovej matice/ skrutky. Pomocou kľúča na kolesové matice/ skrutky a predpísaného uťahovacieho momentu (dodržiavajte špecifikácie uťahovacích momentov odporúčané v návode na použitie) utiahnite maticu/skrutku. Pritom vyvíjajte zodpovedajúci axiálny tlak v smere koleasa. Pre najlepší výsledok montáže použite pri zoskrutkovaní momentový kľúč.

DEMONTAŽ

1. Špeciálnym kľúčom otačajte dovtedy, kým úplne nezaskočí do kódovacej drážky uzamykateľnej kolesovej matice/skrutky, aby bolo možné uvoľniť uzamykateľnú kolesovú maticu/skrutku. Pritom vyvíjajte zodpovedajúci axiálny tlak v smere koleasa.

2. Aby bolo možné uzamykateľnú kolesovú maticu/skrutku znova namontovať, postupujte analogicky podľa popisu „Montáž“.

POZNÁMKA: Pre uťahovanie montáže a demontáže by sa mala uzamykateľná kolesová matica/ skrutka vždy ako posledná dotiahnuť a ako prvá uvoľniť.

POZOR: Ani n dotahovanie, ano na unvoľňovanie nepoužívajte elektrické alebo pneumatické náradie! V prípade otázok týkajúcich sa aplikácie matíc/skrutiek sa informujte u vášho predajcu.

Informujte sav o Vašej poisťovni motorových vozidiel ohľadne zľavy na poistnom za používanie ochrany kolies proti krádeži.

OCHRANU KOLIES PROTI KRÁDEŽI NEPOUŽÍVAJTE NA OCEĽOVÝCH DISKOCI!

GR Οδηγίες τοποθέτησης

Ο τακτικός καθαρισμός του αυτοκινήτου/των ζευγών παρατείνει τη διάρκεια ζωής των αντικλεπτικών των τροχών.

ΣΥΝΑΡΜΟΛΟΓΗΣΗ

1. Σε κάθε τροχό απομακρύνετε ένα παξιμάδι/μπουλόνι τροχού, καθαρίστε τα παξιμάδια/μπουλόνια με μία ουρμάτινη βούρτσα προτού να συναρμολογήσετε το ασφαλιζόμενο παξιμάδι/μπουλόνι. ▲ **ΜΗΝ απλώνετε γράσο/λάδι στο σπείρωμα.**

2. Σε κάθε τροχό ξεβιδώστε ένα ασφαλιζόμενο παξιμάδι/μπουλόνι τροχού.

3. Πάρτε το ειδικό κλειδί που είναι τοποθετημένο στο πακέτο ασφάλειας κλοπής των τροχών και βάλτε το στο ασφαλιζόμενο παξιμάδι/μπουλόνι της ρόδας. Γυρίστε το ειδικό κλειδί τόσο μέχρι να πιάσει πλήρως στην κωδική ράβδωση του ασφαλιζόμενου παξιμαδιού/μπουλονιού του τροχού. Βιδώστε σφιχτά με το κλειδί του παξιμαδιού/μπουλονιού του τροχού και την προβλεπόμενη ροπή περιστροφής (προσέξτε τον στις οδηγίες χρήσης προτεινόμενο προσδιορισμό της ροπής περιστροφής) το παξιμάδι/μπουλόνι του τροχού. Ασκείστε δε και την ανάλογη αξονική πίεση στην κατεύθυνση του τροχού. Για το σφιχτό βίδωμα χρησιμοποιείστε ένα κλειδί ζεύγους για το καλύτερο αποτέλεσμα συναρμολόγησης.

ΑΠΟΣΥΝΑΡΜΟΛΟΓΗΣΗ

1. Γυρίστε το ειδικό κλειδί τόσο μέχρι να πιάσει πλήρως στην κωδική ράβδωση του ασφαλιζόμενου παξιμαδιού/μπουλονιού του τροχού για να λυθεί το ασφαλιζόμενο παξιμάδι/μπουλόνι της ρόδας. Ασκείστε δε και την ανάλογη αξονική πίεση στην κατεύθυνση του τροχού.

2. Για να συναρμολογήσετε πάλι το ασφαλιζόμενο παξιμάδι/μπουλόνι της ρόδας, ακολουθείστε ανάλογα την περιγραφή “Συναρμολόγηση”.

ΠΑΡΑΤΗΡΗΣΗ: Για την διευκόλυνση της συναρμολόγησης και αποσυναρμολόγησης θα πρέπει το ασφαλιζόμενο παξιμάδι/μπουλόνι της ρόδας να βιδώνεται σφιχτά πάντα τελευταία και να ξεβιδώνεται σαν πρώτο.

ΠΡΟΣΟΧΗ: Μην χρησιμοποιείτε ηλεκτρικά μηχανήματα ή μηχανήματα με πεπιεσμένο αέρα ούτε για το σφιχτό βίδωμα ούτε για το ξεβίδωμα!

Μην τυχόν ερωτήσεις σχετικά με τις υπηρεσίες γύρω από τα παξιμάδια/μπουλόνια, σας παρακαλούμε να απευθυνθείτε στον έμπορο.

Ρωτήστε την εταιρεία ασφάλισης του οχήματός σας για έκπτωση στις εισφορές σας λόγω χρήσης ασφαλειών έναντι κλοπής των τροχών.

MHN ΧΡΗΣΙΜΟΠΟΙΕΙΤΕ ΤΗΝ ΑΣΦΑΛΕΙΑ ΕΝΑΝΤΙ ΚΛΟΠΗΣ ΤΩΝ ΤΡΟΧΩΝ ΣΕ ΧΑΛΥΒΔΙΝΕΣ ΖΑΝΤΕΣ!

PL Instrukcja montażu

Regularne czyszczenie pojazdu/felg przedłuża trwałość zabezpieczeń kół przed kradzieżą.

MONTAŻ

1. Zdemontować w każdym kole jedną nakrętkę/śrubę mocowania koła. Gyd jest to konieczne, należy przed zamontowaniem zamykanej nakrętki/śruby oczyścić nakrętki/śruby przy pomocy szczotki drucianej. ▲ **NIE nanosić smaru/oleju na gwint.**

2. W każdym kole należy nakręcić/wkręcić jedną zamykaną nakrętkę/śrubę.

3. Specjalny klucz, który dołączony jest do kompletu zabezpieczenia kół przed kradzieżą, należy nasadzić na zamykaną nakrętkę/śrubę. Klucz ten należy tak długo obracać, aż całkowicie zaskoczy on w rowek kodowy zamykanej nakrętki/śruby. Przy pomocy klucza do na nakrętkę/śrub kół należy dokręcić nakrętki/śruby zwracając uwagę na właściwą wielkość momentu obrotowego (należy stosować się do zalecanej w instrukcji obsługi wartości momentu obrotowego). Należy przy tym wywierać stosowny nacisk osiowy w kierunku koła. Aby uzyskać najlepszy efekt montażu należy korzystać z klucza dynamometrycznego.

DEMONTAŻ

1. Aby odkręcić zamykaną nakrętkę/śrubę koła, należy specjalny klucz tak długo obracać, aż zaskoczy on całkowicie w rowek kodowy zamykanej nakrętki/śruby koła. Należy przy tym wywierać stosowny nacisk osiowy w kierunku koła.

2. Aby z powrotem zamontować zamykaną śrubę/nakrętkę mocowania koła, należy postępować zgodnie z instrukcją w akapicie „Montaż”.

WSKAZÓWKA: Aby ułatwić montaż i demontaż, należy zamykaną śrubę/nakrętkę koła dokręcać zawsze jako ostatnią, a odkręcać jako pierwszą.

UWAGA: Nie należy ani do dokręcania ani do odkręcania stosować urządzeń elektrycznych lub pneumatycznych! W wypadku zapytań i wątpliwości dotyczących stosowania nakrętek/śrub prosimy zwrócić się o pomoc do Państwa sprzedawcy.

Zapytajcie Państwo waszego pośrednictwa ubezpieczenia samochodowego o rabat w przypadku używania blokady antykradzieżowej.

NIE ZAKŁADAJ BLOKADY ANTYKRADZIEŻWEJ NA STALOWĄ FELGĘ!

CZ Návod k montáži

Pravidelné čistení vozidla/ráfku prodlužuje životnost zabezpečení kol proti krádeži.

MONTÁŽ

1. U každého kola odstráňte jednu matici/šroub kola. Je-li to třeba, očistěte matice/šrouby pomocí drátěného kartáče před tím, než namontujete uzamykatelné matice/šrouby kol. ▲ **NEMAŽTE závit tukom ani olejom.**

2. U každého kola našroubujte jednu uzamykatelnou matici/šroub kola.

3. Vezměte speciální klič, který je příložeb k sadě pojistky proti krádeži kol, a nasadte jej na uzamykatelnou matici/šroub kola. Otáčejte speciálním kličem tak dlouho, dokud zcela nezaskočí do kódovací drážky uzamykatelné matice/šroubu kola. Zašroubujte matici/šroub pomocí kliče na matice/šrouby kol a pevně utáhněte předepsaným uťahovacím momentem (dbejte na specifikace uťahovacích momentů doporučené v návodu k použití). Pritom vyvíjajte odpovídající axiální tlak (v ose) směrem ke kolu. Při utahování napevno použijte momentový klič k dosažení nejlepšího výsledku montáže.

DEMONTÁŽ

1. Abyste povolili uzamykatelnou matici/šroub kola, otáčejte speciálním kličem tak dlouho, dokud zcela nezaskočí do kódovací drážky uzamykatelné matice/šroubu kola. Pritom vyvíjajte odpovídající axiální tlak (v ose) směrem ke kolu.

2. Abyste namontovali uzamykatelnou matici/šroub kola zase zpět, použijte analogický popis “Montáž”.

POZNÁMKA: Aby se usnadnila montáž i demontáž, měla by se uzamykatelná matice/šroub kola vždy napevno utahovat jako poslední a povolovat jako první.

POZOR: Ani k utahování, ani k povolování byste neměli používat elektrické nebo pneumatické nářadí! Na otázky ohledně aplikace matic/šroubů se prosím dotazte u svého prodejce.

Zeptejte se u své pojišťovny na slevu z pojištění motorového vozidla za použití zabezpečení kol proti krádeži.

ZABEZPEČENÍ KOL PROTI KRÁDEŽI NEPOUŽÍVETJE NA OCEĽOVÝCH RÁFCÍCH!

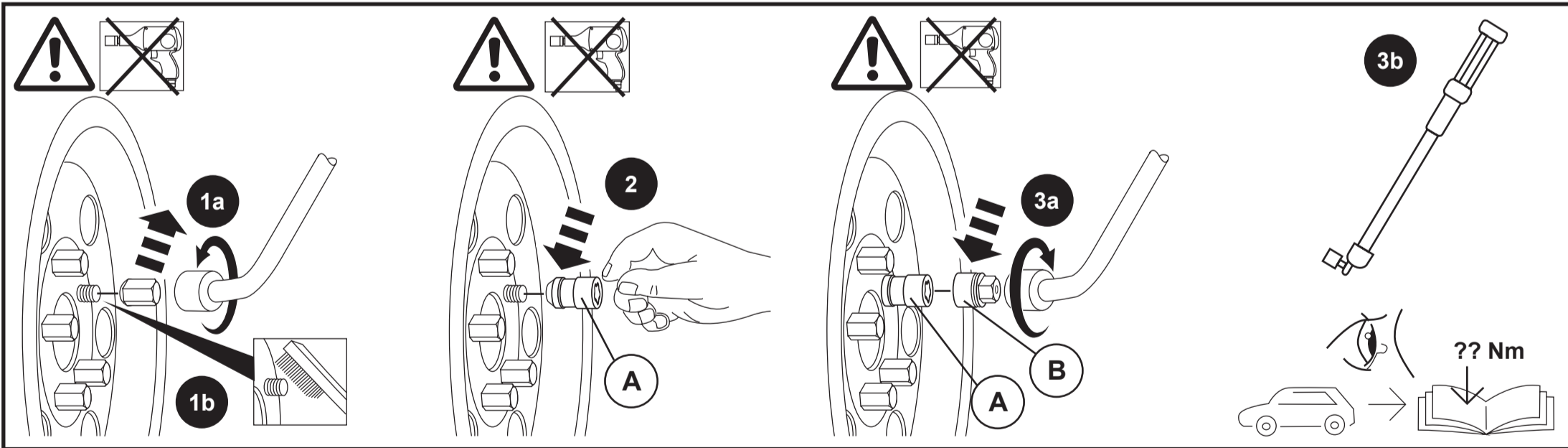



If you lose your key, hand this key code card over to your Kia dealer, who will order a replacement key.
Diese Schlüssele Codekarte bei Verlust des Schlüssels Ihrem Kia Händler zur Nachbestellung vorlegen.
Si vous perdez votre clé, présentez cette carte de clé à votre concessionnaire Kia pour en commander une nouvelle.
Para, en caso de pérdida, solicitar una llave nueva, presente esta tarjeta en su Servicio Oficial Kia.
Deze sleutel-codekaart bij verlies van uw sleutel aan uw Kia dealer overhandigen voor het nabestellen van een nieuwe sleutel.
Presentare in caso die smarrimento della chiave questa scheda al Vostro rivenditore Kia per riordinarla.
Om nucheln kommer bort ska detta kort uppväisas hos din Kia handlare för efterbeställning.
При утере ключа идентифицирующую карту следует представить дилеру Kia для заказа нового ключа.
Hvis nøglen bortkommer, skal nøgledodekortet forevises hos Deres Kia-forhandler i tilfælde af efterbestilling.
Jos avain häviää, anna tämä avainkoordikortti Kia-kauppiailleesi uuden avaimen tilausta varten.
Σε περίπτωση απώλειας του κλειδιού, επιδείξτε την παρούσα κάρτα με τον κωδικό του κλειδιού στον αντιπρόσωπο της Kia για να παραγγείλετε νέο κλειδί.
Bruk dette nøkkeldodekortet dersom du må bestille ny hos din Kia forhandler ved tap av nøkkel.
W przypadku zgubienia tego klucza należy przekazać dilerowi Kia kartę z kodem zabezpieczającym, która umożliwi zamówienie nowego klucza.
V prípade izgube vamiostnega ključa predložite kodno kartico za ključ svojemu prodajalcu vozil Kia, ki bo na podlagi le-te lahko naročil nov ključ.
Při ztrátě klíče předložte tuto kartu s kódem klíče svému obchodníkovi Kia pro dodatečnou objednávku náhradního klíče.

Your personal code number for your wheel lock:
Ihre persönliche Codenummer für Ihre Radsicherungen:
Votre numéro de code personnel pour le système antivol de roues est le suivant:
El número de su código personalizado correspondiente a su dispositivo de seguridad para ruedas es el:
Uw persoonlijk codenummer voor uw wielbeveiliging:
Il vostro codice personale per il dado di sicurezza:
Ditt personliga kodnummer för Din hjulsäkring:
Ваш личный код ключа для болтов/гаек с секретом:
Deres personlige kodenummer til hjulsikringerne er:
Henkilökohtainen koodinumerosi pyörien varkaussuojia varten:
Ο προσωπικός σας κωδικός για τα αντικλεπτικά:
Din personlige kode für hjulsikringen:
Indywidualny numer kodu do Twojej śruby zabezpieczającej:
Vaše osobné kódovacie číslo pre zabezpečenie kolies:
Vaše osobní číslo kódu pro vaše zabezpečení kol:





Kia Genuine Accessories developed by MOBIS
www.mobisparts.eu

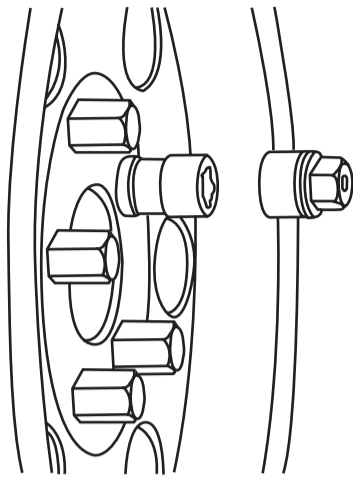

66490ADE52

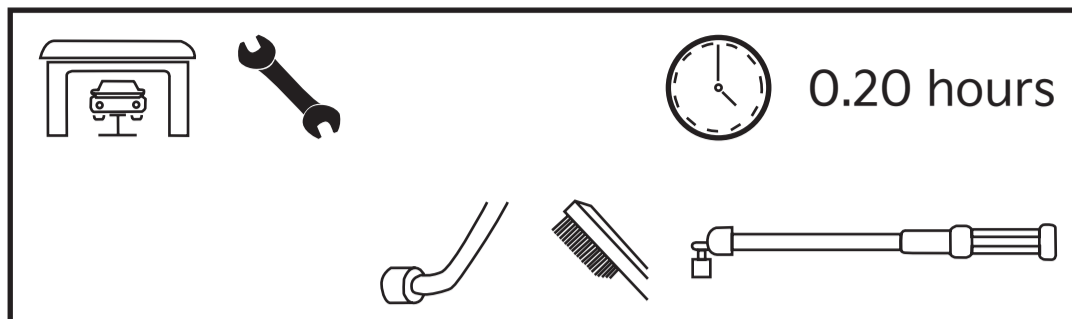

0.20 hours

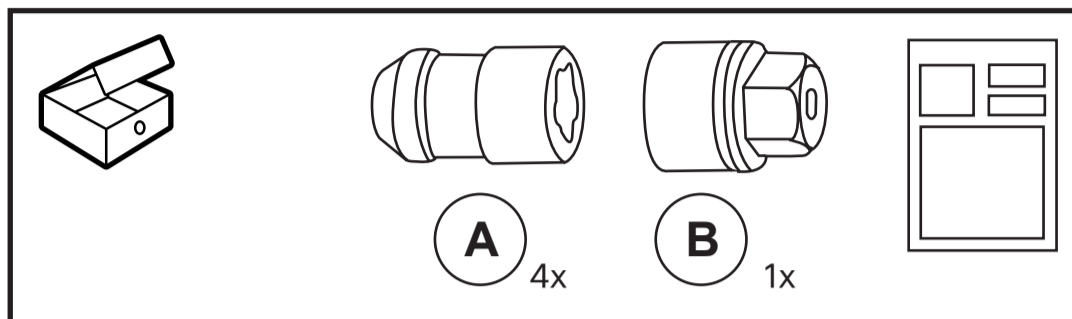

A 4x

B 1x

PT Instruções de montagem

A limpeza regular do carro / rodas ajuda a prolongar a vida útil das travas das rodas.

INSTALAÇÃO

1. Remova uma porca de cada roda. Se os pinos estiverem sujos, limpe com uma escova de aço antes de instalar as travas.
- ⚠ **Não aplicar graxa / óleo na rosca!**
2. Instale manualmente uma trava de roda em cada roda.
3. Pegue a chave especial fornecida no conjunto de travas e coloque-a na parte superior da trava da roda, girando até que os moldes de trava da chave e da roda se encaixem. Coloque a chave de cruz na chave e, ao fazer pressão, aperte a trava da roda com as especificações de torque recomendadas, encontradas no manual do proprietário. Para melhores resultados usar uma chave dinamométrica e um soquete para o aperto final.

REMOÇÃO

1. Use a chave especial e sua chave de cruz. Coloque a chave na parte superior da trava da roda e gire até que o molde da trava da chave e da roda se encaixem. Coloque a chave de fendas na chave e, ao fazer pressão na chave, afrouxe a trava da roda.
 2. Para reinstalar a trava da roda, consulte o procedimento acima.
- NOTA:** Para facilitar a instalação e a remoção, o bloqueio das rodas deve ser sempre a última porca de trava apertada e a primeira a ser solta.
- CUIDADO:** O uso de uma chave de impacto pode causar danos permanentes à trava e à chave. Em caso de dúvida sobre a aplicação de fechaduras, solicite assistência ao seu revendedor.
- Entre em contato com sua companhia de seguros para solicitar descontos no uso de porcas de roda de travamento anti-roubo. NÃO USAR BLOQUEIO DE RODAS EM RODAS DE AÇO!**

RO Instrucțiuni de montaj

Curățarea regulată a mașinii/roților ajută la prelungirea duratei de viață a piulițelor antifurt.

INSTALARE

1. Indepărțați câte o piuliță de pe fiecare roată. Dacă prezoanele sunt murdare, curățați-le cu o perie de sârmă înainte de instalarea piulițelor antifurt.
- ⚠ **Nu aplicați vaselină sau ulei pe filet!**
2. Montați cu mâna cate o piulița antifurt pe fiecare roată.
3. Luați cheia specială furnizată în setul de piulițe antifurt și așezați-o pe partea superioară a piuliței antifurt, rotind-o până când modelele pentru cheie și piulița antifurt se suprapun și se cuplează. Strângeți apoi piulița antifurt la specificațiile de cuplu recomandate din manualul de utilizare. Folosiți o cheie dinamometrică pentru strângerea finală.

DEMONTARE

1. Folosiți cheia specială și coarba din dotarea autovehiculului. Așezați cheia pe partea superioară a piuliței antifurt și rotiți până când cheia și piulița antifurt se suprapun și se cuplează. Folosind cheia de roți, slăbiți piulița antifurt.
 2. Pentru a reinstala piulițele antifurt, reluați procedura descrisă mai sus.
- NOTĂ:** Pentru o montare cat mai ușoară, piulița antifurt ar trebui să fie întotdeauna ultima strânsă la montare și prima slăbită la demontare.
- ATENȚIE:** Utilizarea unei chei pneumatice cu impact poate provoca deteriorarea permanentă a piuliței antifurt și a cheii.
- Dacă aveți nelămuriri cu privire la utilizarea și instalarea acestui produs, solicitați asistență dealerului dvs.
- De asemenea, este recomandat să contactați compania dvs. de asigurări pentru a solicita reduceri la prima de asigurare datorită utilizării piulițelor de blocare antifurt.**
- NU FOLOSIȚI PREZOANE ANTIFURT LA JANTE DE OȚEL!**

BG Инструкции за монтаж

Редовното почистване на автомобила/колелата удължава живота на вашите секретни гайки.

МОНТАЖ

1. Демонтирайте по една гайка от всяко колело. Ако шпилките се замърсени, почистете ги с телена четка, преди да монтирате гайките.
- ⚠ **Да не се нанася грес/масло върху резбата!**
2. С ръка, инсталирайте секретна гайка на всяко колело.
3. Вземете секретния ключ, който се доставя в комплект с гайките и го поставете върху гайката, завъртете ключа до зацепване с гайката. Поставете ключа за колелата върху секретния ключ и затегнете секретните гайки до препоръчания в ръководството на собственика въртящ момент. За най-добър резултат, финално притегнете с динамометричен ключ и вложка.

ДЕМОНТАЖ

1. Използвайте секретния ключ и ключа за колелата. Поставете секретния ключ върху секретната гайка и завъртете ключа до зацепване с гайката. Поставете ключа за колелата върху секретния ключ и развийте секретните гайки.
 2. За да монтирате секретните гайки отново, вижте процедурата горе.
- ЗАБЕЛЕЖКА:** За по-лесен монтаж и демонтаж, секретната гайка трябва да се затегне последна и да се разхлаби първа.
- ВНИМАНИЕ:** Използването на ударен винтоверт може да увреди перманентно секретните гайки и ключ. При колебание относно употребата на секретните гайки, помолете вашия дилър за съдействие.
- Моля, свържете се с вашия застраховател и попитайте за отстъпка при монтаж на секретни гайки против кражба. НЕ ИЗПОЛЗВАЙТЕ МЕХАНИЗМИ ЗА ЗАКЛЮЧВАНЕ НА КОПЕЛАТА НА СТОМАНЕНИ КОПЕЛА!**

EST Paigaldusjuhised

Auto/rataste regulaarne puhastamine aitab pikendada vargusvastaste mutrite eluiga.

PAIGALDAMINE

1. Eemaldage kõigilt ratastelt üks mutter. Kui tihvtid on määrdunud, puhastage neid enne mutrite paigaldamist terasharjaga.
- ⚠ **Ärge kandke keemele määret/õli!**
2. Paigaldage käega kõigile ratastele vargusvastane mutter.
3. Võtke vargusvastase mutri komplektis olev erivõti ja asetage see vargusvastase mutri peale ning keerake, kuni võtme ja vargusvastase mutri mustriid haakuvad. Asetage võtmele rattavõti ning võtmele vajutades keerake vargusvastane mutter kasutusjuhendis nimetatud pingutusmomentiga kinni. Parimate tulemuste saavutamiseks kasutage löplikuks pingutamiseks momentvõtit ja soklit.

EEMALDAMINE

1. Kasutage erivõtit ja rattavõtit. Pange erivõti vargusvastase mutri peale ja keerake, kuni võtme ja rattaluku mustriid haakuvad. Asetage võtmele rattavõti ning võtmele vajutades keerake vargusvastane mutter lahti.
 2. Vargusvastase mutri tagasi paigaldamise kohta vt eespool olevaid paigaldusjuhiseid.
- MÄRKUS:** Paigaldamise ja eemaldamise hõlbustamiseks peaks vargusvastane mutter olema alati viimane mutter, mis kinni keeratakse, ja esimene mutter, mis lahti keeratakse.
- ETTEVAATUST:** Löökvõtme kasutamise vöib vargusvastast mutrit ja võtit püsivalt kahjustada. Kui teil on mutri kasutamise kohta kahtlusi, küsige abi edasimüüjalt.
- Küsi kindlustusettevõttest soodustust vargusvastase mutri kasutamise eest.**
- ÄRGE KASUTAGE VARGUSVASTASEID MUTREID TERASVELGEDEL!**

HR Uputa za ugradnju

Redovito čišćenje automobila / kotača može produžiti vijek trajanja sigurnosne brave na kotačima.

UGRADNJA

1. Skinite jednu maticu sa svakog kotača. Ako su čepovi prljavi, očistite žičanom četkom prije instaliranja vijaka.
- ⚠ **Nema nanošenja masti / ulja na navoj!**
2. Rukom ugradite blokadu kotača na svaki kotač.
3. Uzmite posebni ključ koji se isporučuje u kompletu za zaključavanje kotača i stavite ga na vrh sigurnosne brave kotača, okrećući dok se ključevi i obrasci brave kotača ne zahvate. Stavite ključ i dok pritišćete ključ, pritegnite bravu kotača prema preporučenim specifikacijama zakretnog momenta koje se nalaze u priručniku za upotrebu. Forbest rezultati koriste zakretni ključ i utičnicu za konačno stezanje.

UKLANJANJE

1. Upotrijebite posebni ključ i ključ za vuču. Postavite ključ na vrh brave kotača i okrećite dok se obrazac ključa i brave kotača ne spoji. Stavite ključ na ključ i, dok vršite pritisak na ključ, otpustite bravu kotača.
 2. Za ponovnu instalaciju brave kotača pogledajte postupak gore.
- NAPOMENA:** Za jednostavniju ugradnju i uklanjanje, bravica kotača uvijek treba biti zadnja stegnuta matica, a prva otpuštena.
- OPREZ:** Upotreba udarnog ključa uzrokuje trajno oštećenje brave i ključa. Ako imate dvojbi oko zaključavanja, zatražite pomoć od svog zastupnika.
- Obratite se svom osiguravajućem društvu i zatražite popuste na uporabu matica kotača s blokadom protiv krađe. NE KORISTITE MATICE KOTAČA NA ČELIČNIM NAPLACIMA!**

HU Felszerelési útmutató

Az autó/kerekek rendszeres tisztítása segít meghosszabbítani a kerékkörök élettartalmát.

FELSZERELÉS

1. Távolítson el egy-egy csavart minden kerékről. Ha a kerék töcsavarok szennyezettek a kerékör felhelyezése előtt tisztítsa meg azokat drótkéfével. ⚠ **Ne zsírozza vagy olajozza meg a menetet!**
2. Kézzel helyezzen fel egy-egy kerékkört minden kerékre.
3. Helyezze a szettben kapott speciális kulcsot a kerékörre majd forgassa amíg a kulcs és a kerékör mintája össze nem kapcsolódnak. Csatlakoztassa a kerékkulcsot a kerékör kulcsához majd nyomás gyakorlása mellett húzza meg a kerékkört a használati útmutatóban ajánlott nyomatékra.

ELTÁVOLÍTÁS

1. Használja a speciális kulcsot és egy kerékkulcsot. Helyezze a kulcsot a kerékörre majd forgassa amíg a kulcs és a kerékör mintája össze nem kapcsolódnak. Ezt követően a kerékkulcsot helyezze a kerékör kulcsra, majd nyomás gyakorlása mellett lazítsa meg a kerékkört.
 2. A kerékör visszahelyezéséhez kövesse a fentebb leírt folyamatot.
- MEGJEGYZÉS:** A könnyebb fel és leszerelés érdekében a kerékör legyen az utolsó meghúzott, vagy az első meglazított kerékcsovar.
- FIGYELMEZTETÉS:** Pneumatikus kulcs használata maradandóan károsíthatja a kerékkört és/vagy annak kulcsát. Amennyiben kétségei vannak a kerékör használatáról kérje autókereskedője segítségét.
- Kérjük vegye fel a kapcsolatot biztosítójával a lopásgátló kerékkörök használata miatt járó esetleges kedvezményekért.**
- ACÉL KERÉKTÁRCSÁKON NE HASZNÁLJON KERÉKZÁRAT!**



LAT Montāžas instrukcija

Regulāra automašīnas / riteņu tīrīšana palīdz pagarināt jūsu riteņu drošības skrūves kalpošanas laiku.

MONTĀŽA

1. Noņemiet no katra riteņa vienu uzgriezni. Ja riteņu vītņu caurumi ir netīri, pirms drošības skrūvju uzstādīšanas notīriet tos ar metāla birsti.

⚠ Uz vītnes nedrīkst uzklāt smērvielu/eļļu!

2. Ar rokām, uz katra riteņa uzstādiat drošības skrūvi.

3. Paņemiet speciālo atslēgu, kas iekļauta riteņu drošības skrūvju komplektā un uzlieciet to uz drošības skrūves, pagriežot, līdz atslēga un drošības skrūves veidnes sasaistās. Uzlieciet uzgriežņu atslēgu uz speciālo atslēgu un, piespiežot to, pievilciet drošības skrūvi atbilstoši ieteiktajai pievilkšanas spēka specifikācijai, kas atrodama lietotāja rokasgrāmatā. Lai iegūtu labāko rezultātu, noslēdzot šajai pievilkšanai izmantojiet pievilkšanas atslēgu un mucīņu.

NOŅĒMŠANA

1. Izņemiet speciālo drošības skrūvju atslēgu un uzgriežņu atslēgu. Uzlieciet speciālo atslēgu uz drošības skrūves un pagrieziet līdz atslēga un drošības skrūves veidnes sasaistās. Uzlieciet uzgriežņu atslēgu uz speciālās atslēgas un, piesiežot to, atskrūvējiet riteņa drošības skrūvi.

2. Lai atkārtoti uzstādītu riteņu drošības skrūvi, skatiet iepriekš aprakstīto procedūru.

PIEZĪME: Lai atvieglotu montāžu un noņemšanu, riteņu drošības skrūvei vienmēr ir jābūt pēdējai pievilktajai riteņa skrūvei un pirmajai, kura tiek atskrūvēta.

UZMANĪBU: Trieciena uzgriežņu atslēgas izmantošana var izraisīt neatgriezeniskus bojājumus riteņa drošības skrūvei un atslēgai. Ja rodas šaubas par drošības skrūvju montāžu, lūdziet palīdzību tirgotājam.

Lūdzu sazināties ar savu apdrošināšanas kompāniju, lai pieprasītu atlaides par riteņu pretzagšanas drošības skrūvju izmantošanu.

RITEŅU BLOKĒTĀJUS NEDRĪKST IZMANTOT TĒRAUDA RITEŅIEM!

SER Uputstvo za instaliranje

Standardno čiščenje točkova automobila pomaže da se produži vreme upotrebe sigurnosnih šrafova

INSTALACIJA

1. Ukloniti jedan šraf sa svakog točka. Ukoliko su šrafovi prljavi, oprati ih metalnom četkom pre instaliranja sigurnosnih šrafova.

⚠ Ne nanositi ulje ili mast na navoj šrafa!

2. Rukom instalirati sigurnosni šraf na svaki od točkova

3. Uzeti specijalan ključ koji je dostavljen u setu za sigurnosni šraf i postaviti ga na vrh sigurnosnog šrafa, okrenuti dok se ključ i uređaj za zaključavanje ne uklape. Pozicionirati krstasti ključ na specijalan ključ i pritiskom na ključ, zateći sigurnosni šraf do preporučene iznosa sile koji je naznačen u uputstvu za upotrebu. Za najbolje rezultate koristiti moment ključ i cevasti ključ do potpunog zatezanja.

DEMONTIRANJE

1. Koristiti specijalan ključ i krstasti ključ. Pozicionirati specijalan ključ na vrh sigurnosnog šrafa i okrenuti dok se navoj ključa i uređaj za zaključavanje ne poklope. Postaviti krstasti ključ na specijalan ključ i naneti pritisak na ključ dok se ne olabavi sigurnosni šraf.

2. Za reinstaliranje uređaja za zaključavanje pogledaj proceduru iznad

NAPOMENA: Za lakšu instalaciju i demontiranje, sigurnosni šraf treba da bude prvi šraf koji ce se zavrtuti i odvrnuti.

PAŽNJA: Korisćenje udarnog ključa može uzrokovati trajnu štetu na sigurnosni šrafa. Ukoliko imate dodatna pitanja vezana za korisćenje sigurnosnog ključa, kontaktirajte lokalnog dilera.

Molimo vas kontaktirajte kompaniju za osiguranje za pitanja vezana za popust na korišćenje sigurnosnog ključa.

NE KORISTITI BLOKADE ZA TOČKOVE NA ČELIČNIM TOČKOVIMA!

UKR Інструкції з монтажу

Регулярне чищення автомобіля/колісних дисків допомагає продовжити термін служби ваших секретних болтів.

МОНТАЖ

1. Зніміть по одній гайці з кожного колісного диска. Якщо шпильки забруднені, очистіть їх металевою щіткою перед встановленням секретних болтів. Не використовуйте застосовувати консистентне/рідке

⚠ мастило для змащування різьблення!

2. Вручну встановіть секретний болт на кожний колісний диск.

3. Візьміть спеціальний ключ, що входить до комплексу секретних болтів, встановіть його на верхню частину секретного болта і обертайте, доки не співпаде рельєф ключа та секретного болта. Встановіть гайковий ключ на спеціальний ключ і натискаючи на ключ зтягніть секретний болт відповідно до рекомендованих специфікацій щодо моменту обертання, що містяться в інструкції з експлуатації. Для досягнення найкращих результатів використовуйте динамометричний ключ і змінну розвідну голівку для остаточного затягування.

ДЕМОНТАЖ

1. Використовуйте спеціальний ключ і власний гайковий ключ. Встановіть спеціальний ключ на верхню частину секретного болта і повертайте його, обертайте, доки не співпаде рельєф ключа та секретного болта. Встановіть гайковий ключ на спеціальний ключ і натискаючи на ключ розвинути секретний болт.

2. Щоб повторно встановити секретні болти, див. процедуру монтажу вище.

ПРИМІТКА: Для зручності монтажу та демонтажу секретний болт завжди має затягуватися останнім і розвинуватися першим серед гайок.

ПОПЕРЕДЖЕННЯ: Використання ударного ключа може призвести до незворотних пошкоджень секретного болта та ключа. Якщо у вас виникнуть будь-які сумніви щодо застосування секретного болта, зверніться за допомогою до свого дилера.

Ви можете звернутися до своєї страхової компанії, щоб попросити знижку при встановленні секретних болтів для захисту від крадіжки.

НЕ ВИКОРИСТОВУЙТЕ СЕКРЕТНІ БОЛТИ НА СТАЛЕВИХ КОЛІСНИХ ДИСКАХ!

ICE Redno čiščenje avtomobila

KOLES LAHKO PODALJŠA ŽIVLJENJSKO DOBO VARNOSTNE KLJUČAVNICE NA KOLESIH.

NAMESTITEV

1. Odstranite eno matico iz vsakega kolesa. Če so čepi umazani, pred namestitvijo vijakov očistite z žično krtačo.

⚠ Brez nanosa maščobe / olja na navoj!

2. Ročno namestite ključavnico na vsako kolo.

3. Vzemite poseben ključ, ki je priložen kompletu za zaklepanje koles, in ga namestite na ključavnico, tako da se ključ in vzorci ključavnice kolesa ne zaskočijo. Vstavite ključ in med pritiskanjem tipke privijte ključavnico kolesa v skladu s priporočenimi specifikacijami navora v priložniku za uporabo. Forbest rezultati uporabljajo ključ in vtičnico za končno vpenjanje.

ODSTRANJEVANJE

1. Uporabite poseben ključ in vlečni ključ. Ključ postavite na ključavnico kolesa in obračajte, dokler se ne združita vzorec ključavnice in kolesa. Ključ položite na ključ in med pritiskom na tipko sprostite ključavnico kolesa.

2. Za ponovno namestitev ključavnice kolesa, glejte zgornji postopek

OPOMBA: Za lažjo namestitev in odstranjevanje mora biti ključavnica kolesa vedno zadnja matica in prva popuščena.

POZOR: Uporaba udarnega ključa povzroči trajne poškodbe ključavnice in ključa. Če dvomite o zaklepanju, prosite za pomoč prodajalca.

Obrnite se na svojo zavarovalnico in prosite za popuste pri uporabi kolesnih matic z zaklepom proti kraji.

NOTIÐ EKKI HJÓLALÁSA Á STÁLHJÓL!

LIT Montavimo instrukcijos

REGULIARIUS AUTOMOBILIO / RATŲ VALYMAS PADEDA PRAILGINTI RATŲ UŽRAKTŲ NAUDOJIMO LAIKĄ.

MONTAVIMAS

1. Nuimkite po vieną veržlę nuo kiekvieno rato. Jei smeigės nešvarios, prieš montuodami, nuvalykite spynas vieliniu šepetėliu.

⚠ Ant sriegio negalima tepti tepalo!

2. Rankiniu būdu uždėkite rato užraktą ant kiekvieno rato.

3. Paimkite specialų raktą, pateiktą ratų užrakto rinkinyje, ir uždėkite jį ant rato užrakto viršaus, pasukdami, kol raktas ir ratų užrakto modeliai užsifiksuos. Uždėkite rankenos veržliaraktį ant rakto ir spausdami raktą priveržkite rato užraktą pagal rekomenduojamas sukimo momento specifikacijas, nurodytas savininko vadove. Norėdami gauti geriausių rezultatų, galutiniam priveržimui naudokite sukimo momento veržliaraktį ir lizdą.

PAŠALINIMAS

1. Naudokite specialų raktą ir rankenos veržliaraktį. Uždėkite raktą ant rato užrakto viršaus ir pasukite, kol rakto modelis ir rato užraktas užsifiksuos. Uždėkite rankenos veržliaraktį ant rakto ir, spausdami raktą, atlaisvinkite rato užraktą.

2. Norėdami iš naujo įdiegti rato užraktą, skaitykite aukščiau pateiktą procedūrą.

PASTABA: kad būtų lengviau sumontuoti ir išimti, rato užraktas visada turėtų būti užveržtas paskutinis, o atlaisvintas - pirmas.

ATSARGIAI: Naudodami smūginį veržliaraktį, visam laikui galite sugadinti užraktą ir raktą. Jei kyla abejonų dėl užrakto taikymo, kreipkitės pagalbos į pardavėją.

Kreipkitės į savo draudimo bendrovę ir paprašykite nuolaidų naudotojimui.

NENAUDOKITE RATŲ BLOKATORIŲ PLIENINIAMS RATAMS!

SVN Navodila za namestitev

REDNO ČIŠČENJE AVTOMOBILA / KOLES LAHKO PODALJŠA ŽIVLJENJSKO DOBO VARNOSTNE KLJUČAVNICE NA KOLESIH.

NAMESTITEV

1. Odstranite eno matico iz vsakega kolesa. Če so čepi umazani, pred namestitvijo vijakov očistite z žično krtačo.

⚠ Brez nanosa maščobe / olja na navoj!

2. Ročno namestite ključavnico na vsako kolo.

3. Vzemite poseben ključ, ki je priložen kompletu za zaklepanje koles, in ga namestite na ključavnico, tako da se ključ in vzorci ključavnice kolesa ne zaskočijo. Vstavite ključ in med pritiskanjem tipke privijte ključavnico kolesa v skladu s priporočenimi specifikacijami navora v priložniku za uporabo. Forbest rezultati uporabljajo ključ in vtičnico za končno vpenjanje.

ODSTRANJEVANJE

1. Uporabite poseben ključ in vlečni ključ. Ključ postavite na ključavnico kolesa in obračajte, dokler se ne združita vzorec ključavnice in kolesa. Ključ položite na ključ in med pritiskom na tipko sprostite ključavnico kolesa.

2. Za ponovno namestitev ključavnice kolesa, glejte zgornji postopek.

OPOMBA: Za lažjo namestitev in odstranjevanje mora biti ključavnica kolesa vedno zadnja matica in prva popuščena.

POZOR: Uporaba udarnega ključa povzroči trajne poškodbe ključavnice in ključa. Če dvomite o zaklepanju, prosite za pomoč prodajalca.

Obrnite se na svojo zavarovalnico in prosite za popuste pri uporabi kolesnih matic z zaklepom proti kraji.

NE UPORABLJAJTE BLOKAD KOLES NA JEKLENIH KOLESIH!

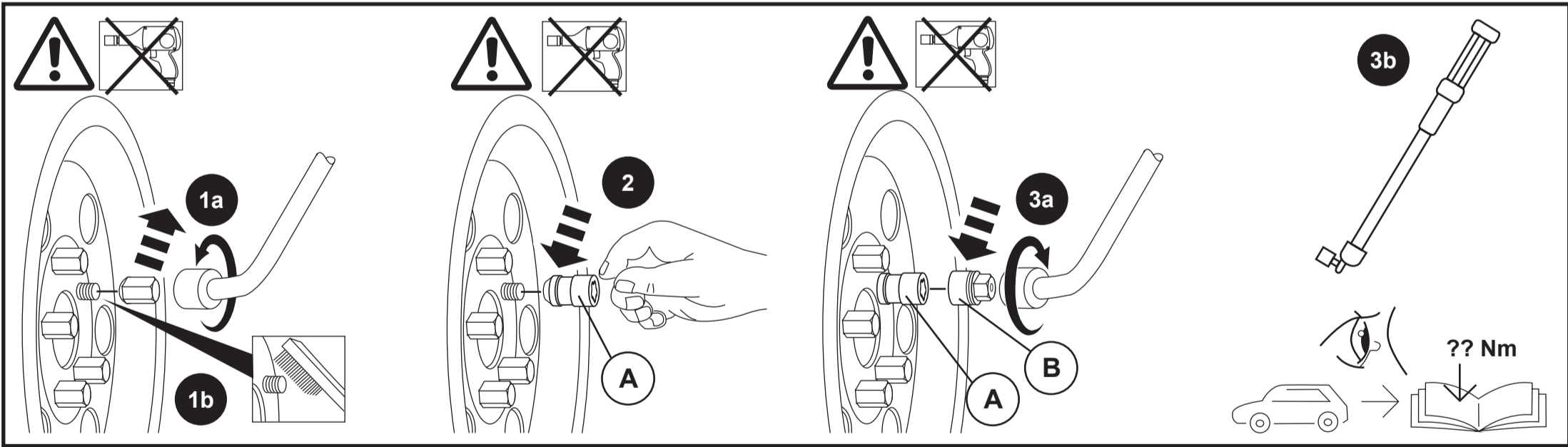

Se perder a sua chave, entregue este cartão de código chave ao seu revendedor, que irá encomendar uma chave de substituição.

Dacă pierdeți cheia dvs., predați acest card de cod cheie dealerului dvs., care va comanda o cheie de rezervă.

Ако изгубите ключа си, предайте тази карта с код за ключ на Вашия дилър, който ще поръча резервен ключ.

Võtme kaotamisel korral viige see võtme koodikaart müügiesindusse, kes tellib selle alusel asendusvõtme.

Ako izgubite ključ, predajte ovu karticu s kodom ključa svojem prodavaonici automobila koja će naručiti zamjenski ključ.

Ha elveszteti a kulcsát, adja át ezt a kulcskód kártyát a kereskedőnek, aki megrendeli a cserekulcsot.

Ja pazaudėjat atslėgą, nododiet šo koda karti savam dilerim, kuris pasūtīs aizstājējatslēgu.

Jei pamestumėte savo raktą, pateikite šį rakto kodo kortelę savo atstovui, kuris užsakyš pakaitinį raktą.

Ako izgubite ključ, predajte ovu karticu sa šifrom svom prodavcu koji će naručiti rezervni ključ.

Če izgubite ključ, posredujte to kodno kartico za naročanje ključev svojemu prodajalcu, ki bo naročil nadomestni ključ.

Якщо ви загубите свій ключ, надайте своєму дилеру цю картку із кодом ключа, і він замовить запасний ключ.

Ef þú týnir lyknilum skaltu afhenda sóluáðilanum þetta lykilkort sem mun þýja þu nýjan lykil.

O seu número de código pessoal para o bloqueio da roda:

Codul dvs. personal pentru lacătul de blocare a roților:

Вашият личен номер на кода за Вашата скоба за заключване на гуми е:

Teie isiklik rattaluku kood:

Vaš osobni kodni broj za blokadu kotača:

Az Ön személyes kódszáma a kerékhöz:

Jūsu kods riteņu bloķēšanai:

Jūsų asmeninis jūsų ratų blokavimo įtaiso kodas:

Vaš lični broj šifre za bravu točka:

Vaša osebna koda za vašo ključavnico za zaklepanje pnevmatike:

Ваш osobitni broj kodu za zaključavanje guma:

Persónulegt númer þitt fyrir hjólaásláttinn þinn:

